

Prodema

Product | Design | Manufacturing

2024.

Katalog proizvoda za 2024.

Prodema

Powered by **Klima LS**

Klima LS

Hrupine 13A
40323 Prelog
Hrvatska

Svi tehnički podaci u katalogu se mijenjaju
prema tehničkim promjenama.

Slike su informativnog karaktera te mogu odstupati od stvarnog izgleda.



Klima LS

...VIŠE OD 14 GODINA ISKUSTVA

- Tvrtnka KLIMA LS d.o.o. osnovana 2010. godine, trenutno zapošljava 15 djelatnika. Proizvodnja se odvija u proizvodno poslovnom pogonu cca 5000,00 m² na suvremeno opremljenim strojevima.
- izrada strojeva, elektro i plinskih ormara i kuhinjskih napa
- usluga obrade metala: rezanje plazmom, probijanje i savijanje lima, CNC glodanje, tokarenje
- izrada i montaža ventilacijskih i izolacijskih elemenata
- izrada tehničke dokumentacije i 3D modela prema zahtjevima kupca

ŠTO JE PRODEMA ?

Prodema je brend firme KLIMA LS specijaliziran za proizvodnju strojeva za obučarsku industriju.

Prodemina glavna zadaća je osigurati kvalitetan proizvod koji zadovoljava sve zahtjeve proizvođača obuće. Od dječje obuće pa sve do one najzahtjevnije policijske, planinarske ili vatrogasne.

Kvalitetnom izradom i izborom najkvalitetnijih materijala i najboljim karakteristikama pružamo dugotrajnost, pouzdanost i sigurnost.



TKO STOJI IZA PRODEME ?

Poštovani kupci i partneri

“U doba kada svakodnevno svjedočimo sukobima pa i poplavama, požarima i drugim nepogodama želimo tvrtkama koje izrađuju obuću za najzahtjevnije terene i zadatke pružiti sigurnost i kvalitetu. Tu nastupamo mi sa našim proizvodima kako bismo Vama omogućili brzu izradu sa najboljim performansama.

Digitalizacija je u punom jeku te tako mi stojimo u korak s vremenom i u nekad zapostavljenu granu gospodarstava sa primitivnim alatima uvodimo inovacije te naše strojeve digitaliziramo i robotiziramo.

Kako bismo bili sigurni u pouzdanost koristimo samo najkvalitetnije materijale i provjerene komponente. A naš tim stručnjaka inženjera, električara, zavarivača izradu čini lakom.

Pogledajte naš katalog, nadamo se da ćete pronaći nešto za Vas.

Nikola Lepoglavec



Naši dobavljači

FESTO

OMRON

PROEL
G R U P P A

SIEMENS

REER

ABB

HARTING

rexroth
A Bosch Company

ROMEL
ELEKTROTEHNIKA

MANATEKS

Reference



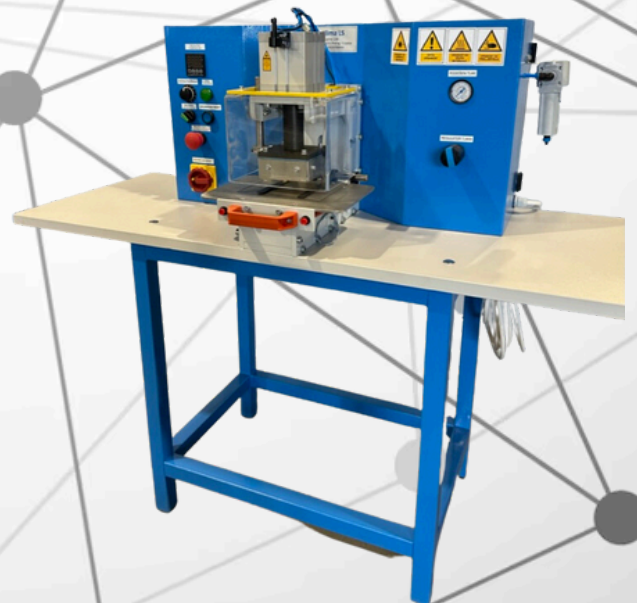
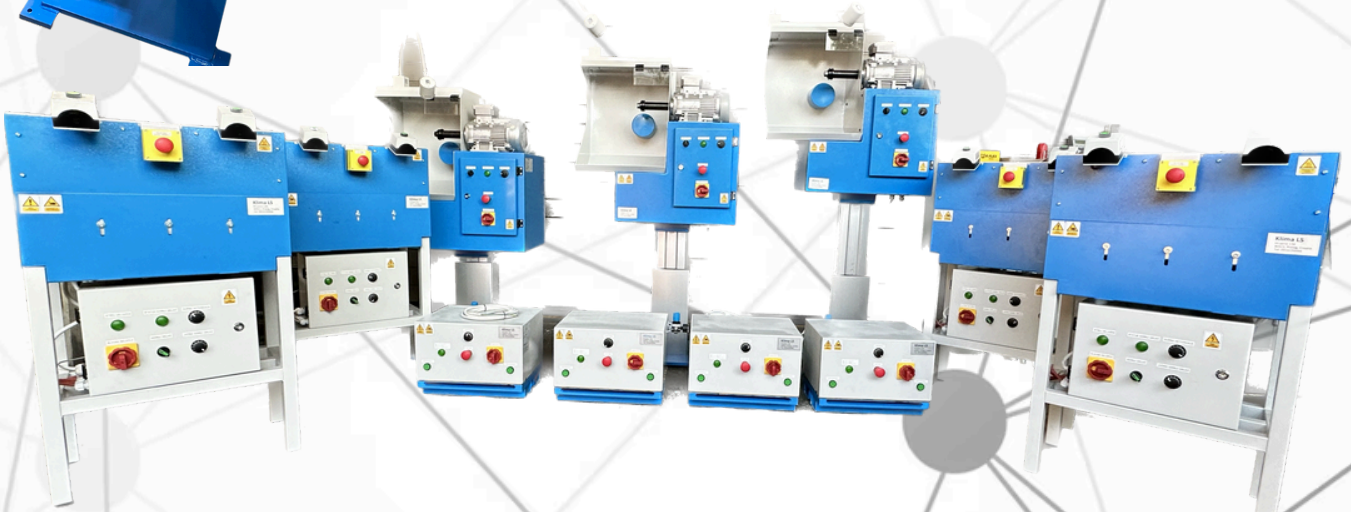
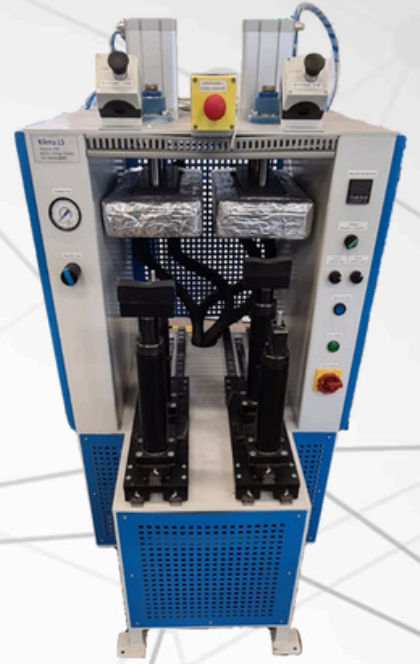

Sadržaj

Preše	• Preše za žigove	15
	• Preše za naljepnice	16
	• Preša za futer	17
	• Preša za gornjišta	18
	• Preša za postavljanje termo kapica	19
	• Preša za kapice	20
	• HotMelt preša	21
	• Preša za kapice	22
	• Preša za kapice V2	23

Aktivatori	• Visokotlačni parni aktivator	25
	• Parilica za cipele	26
	• Aktivator za lubove	27
	• Aktivator lojtrica	28
	• Aktivator za TPU kapice	29

Brusilice	• Brusilice za donove / gornjišta	31
	• Brusilice vidija	32
	• Brusilice dvoglava	33

Strojevi za lastanje

- Stroj za vađenje kalupa 35
- Stroj za umetanje kalupa 36
- Preša univerzalna 37
- Robot za posluživanje strojeva 38
- Mikser za masu 39

Komore za sušenje i grijanje

- Komora za sušenje gornjišta 41
- Komora za sušenje
cipela za trakom 42
- Komora za grijanje mase 43

Kabine za špricanje

- Kabina za špricanje boje 45
- Kabina za špricanje donova_V1 46
- Kabina za špricanje donova_V2 47
- Kabina za halogeniranje 48



Ostali strojevi

Kolica i regali

Alati za proizvodnju

Rezervni dijelovi

Razvoj strojeva prema zahtjevima
proizvodnje

Preše



Preša za žigove



- PID regulacija temperature gornjeg alata
- Regulacija dužine prešanja
- Podizanje zaštite pneumatikom
- Regulacija lijeve i desne preše zasebno
- Pneumatsko vođenje donje police
- Spremanje parametara prema artiklima
- Prešanje bez grijanja

Šifra stroja	Oznaka stroja	Dimenzije gornjeg prihvata	Dimenzije ploče za materijal	Pogon ploče za materijal	Grijani alati	Izmjena gornjeg alata	Upravljanje
03357	STPR_100x100	100mm x 100mm	300mm x 300mm	-	Gornji	Ručno	Ručno
05446	STPR_200x140	200mm x 140mm	350mm x 300mm	Ručno	Gornji	Ručno	Ručno
09690	STPR_200x140_D	200mm x 140mm	350mm x 300mm	Pneumatski	Gornji	Pneumatski	HMI displei
09691	STPR_350x300_D	350mm x 300mm	450mm x 350mm	Pneumatski	Gornji	Pneumatski	HMI displei

Preša za naljepnice



- Pneumatsko vođenje police sa materijalom
- Pozicioniranje naljepnice
- PID regulacija temperature gornjeg alata
- Regulacija dužine prešanja
- Projiciranje pozicije za smještanje naljepnice
- Pridržavanje materijala za točnije postavljanje naljepnice

Šifra stroja	Oznaka stroja	Dimenzije gornjeg prihvata	Dimenzije ploče za materijal	Pogon ploče za materijal	Grijani alati	Postavljanje naljepnice	Upravljanje
09692	LBPR_100x100	100mm x 100mm	300mm x 300mm	-	Gornji	Ručno	Ručno
09693	TBPR_100x100	100mm x 100mm	350mm x 300mm	Ručno	Gornji	Automatski	Ručno
09694	TBPR_100x100_D	100mm x 100mm	350mm x 300mm	Pneumatski	Gornji	Automatski	HMI displei

Preša za futer



- Dvoručni sistem upravljanja
- Alat r.150mm
- PID regulacija temperature gornjeg alata
- Regulacija dužine prešanja

Šifra stroja	Oznaka stroja	Dimenzije gornjeg alata	Dimenzije donjeg alata	Pogon ploče za materijal	Grijani alati	Upravljanje
09695	FPR	r150mm x 300mm	225mm x 300mm / r160	-	Gornji	Ručno

Preša za gornjišta

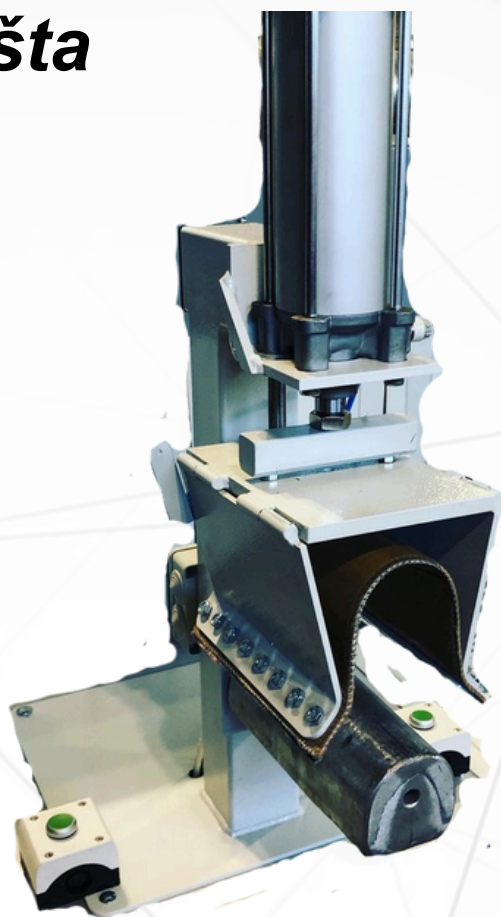

- PID regulacija temperature gornjeg alata
- Regulacija dužine prešanja
- Dvoručni sistem aktiviranja
- Preša se može montirati i na komoru za sušenje

Šifra stroja	Oznaka stroja	Dimenzije gornjeg alata	Dimenzije donjeg alata	Pogon ploče za materijal	Grijani alati	Upravljanje
09696	GPR_80x300	Platno	r80 x 300mm	-	Donji	Ručno

Preša za postavljanje termo kapica



- PID regulacija temperature gornjeg alata
- Regulacija dužine prešanja
- Podizanje zaštite pneumatikom

Šifra stroja	Oznaka stroja	Dimenzije gornjeg alata	Dimenzije donjeg alata	Pogon ploče za materijal	Grijani alati	Upravljanje
09697	TKPS_100x100	140x185 / r105	140x230 / r120	-	Gornji	Ručno

Preša za gumene kapice

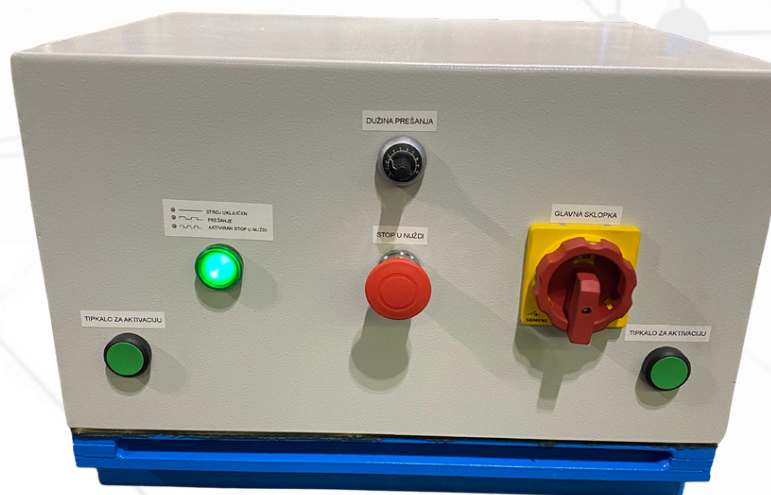

- Preša za ljepljenje kapica
- Mogućnost regulacije dužine prešanje
- Vakum generator za pražnjenje balona nakon prešanja
- Maksimalni pritisak 4 bara

Šifra stroja	Oznaka stroja	Dimenzije ploče za materijal	Dimenzije otvora za materijal	Pogon ploče za materijal	Grijani alati	Upravljanje
09698	GKPR_450x350	100mm x 100mm	300mm x 300mm	Fiksno	-	Ručno
09699	GKPR_550x450	100mm x 100mm	350mm x 300mm	Fiksno	-	Ručno
010170	GKPR_450x350_D	100mm x 100mm	350mm x 300mm	Pneumatski	-	Ručno

HotMelt preša



- Hlađenje alata do -30°C
- Podešavanje dosjeda alata po visini
- PID regulacija temperature alata
- Regulacija dužine prešanja
- Transport cipele pneumatskom pogonom i linearnim klizačima

Šifra stroja	Oznaka stroja	Dimenzije gornjeg alata	Dimenzije donjeg alata	Pogon trna sa kalupom	Hlađeni alati	Upravljanje
010171	HTMPR_100x100	450x210	Trn za kalup	Pneumatski	Gornji	Ručno

Preša za kapice

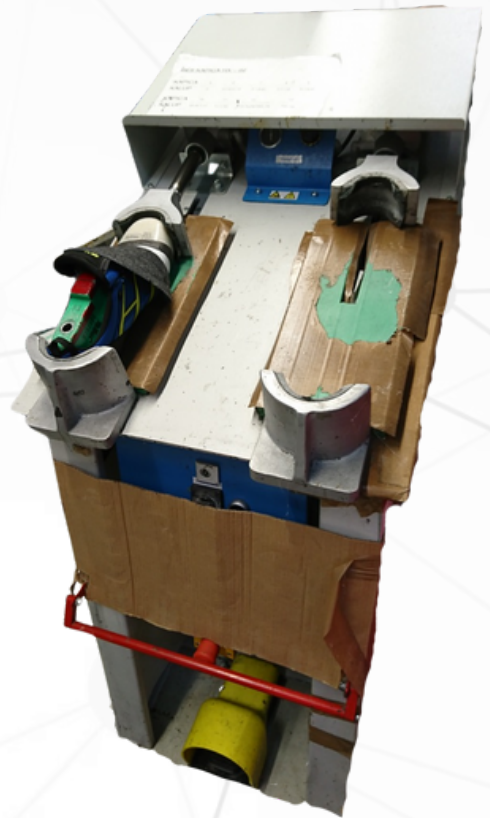

- Regulacija dužine prešanja
- Podešavanje pritiska prešanja

Šifra stroja	Oznaka stroja	Dimenzije gornjeg alata	Dimenzije donjeg alata	Pogon alata	Upravljanje
010172	KPR_r115	r115	r115	Pneumatika	Ručno

Preša za kapice_v2

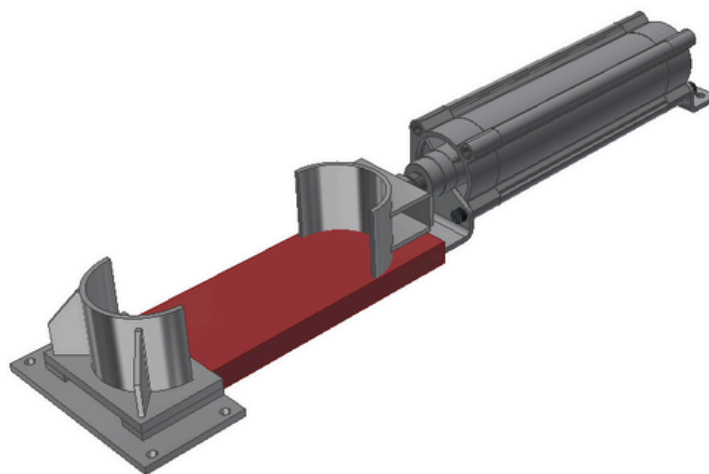

- Regulacija dužine prešanja
- Podešavanje pritiska prešanja
- Preša se montira na stol

Šifra stroja	Oznaka stroja	Dimenzije gornjeg alata	Dimenzije donjeg alata	Pogon alata	Upravljanje
010173	KPR_r115_v2	r115	r115	Pneumatika	Ručno

Aktivatori



Visokotlačni parni aktivator



- PID regulacija temperature gornjeg i donjeg alata
- Regulacija pare na 4 segmenta u svakoj komori (peta, bočno, gornji alat i donji alat)
- Mogućnost odabira željenog segmenta aktiviranja
- Regulacija dužine prešanja
- Mogućnost spremanja programa prema artiklima

Šifra stroja	Oznaka stroja	Broj radnih stanica	Grijani alati	Dopuna vode	Para	Snaga parnog kotla	Upravljanje
010174	HSPA_SG4.4	2	Gornji + donji	Automatsko	Parni kotao	4.4 kW	HMI
10175	HSPA_SG2.2	1	Gornji + donji	Automatsko	Parni kotao	4.4 kW	HMI

Parilica za cipele

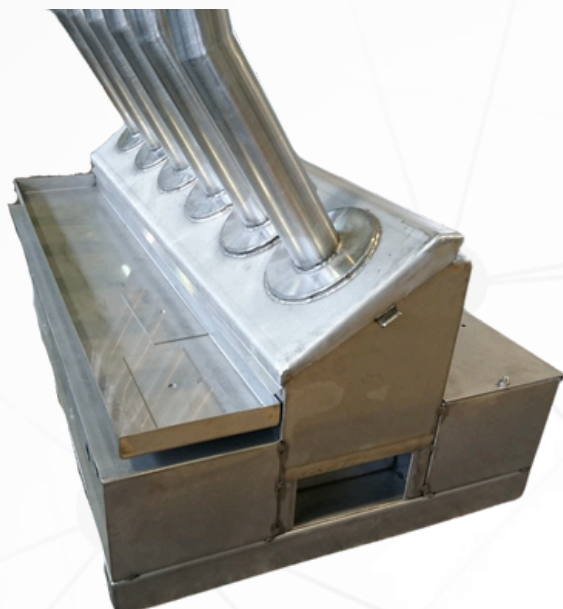

- Parilica za cipele sa 6 ili 2 roga
- Regulacija dužine parenja cipele
- Aktiviranje svake cipele zasebno
- Parni kotao sa spremnikom pare
- Automatska dopuna vode
- Regulacija dužine prešanja

Šifra stroja	Oznaka stroja	Dimenzija rogova	Broj rogova	Para	Dopuna vode	Tajmeri	Upravljanje
010176	HSPS_6H_D	fi42	6	Parni kotao	Automatski	Digitalni	Ručno
010177	HSPS_2H_D	fi42	2	Parni kotao	Automatski	Digitalni	Ručno
010178	HSPS_6H	fi42	6	Parni kotao	Automatski	Potenciometar	Ručno
010179	HSPS_2H	fi42	2	Parni kotao	Automatski	Potenciometar	Ručno
010180	NSS_6H	fi42	6	Prirodno stvaranje	Automatski	-	-
010181	NSS_2H	fi42	2	Prirodno stvaranje	Automatski	-	-

Aktivator za lubove



- PID regulacija temperature gornjeg grijača
- PID regulacija temperature žarulja
- Mogućnost uključivanje i isključivanje gornjeg grijača prema potrebi
- Regulacija jačine gornjeg grijača
- Regulacija dužine aktiviranja
- Pneumatska ladica za transport materijala u aktivator

Šifra stroja	Oznaka stroja	Dimenzije ploče za materijal	Pogon ploče za materijal	Gornji grijač	Dimanzija gornjeg grijača	Upravljanje
010182	AKT_LUB	480mmx315mm	Pneumatski	Da	415mmx215mm	Ručno

Aktivator lojtrica



- PID regulacija temperature

Šifra stroja	Oznaka stroja	Dimenzije ploče za materijal	Broj grijanih mjesta	Gornji grijač	Dimenzija gornjeg grijača	Upravljanje
010183	AKT_LOJ	200mmx80mm	10	-	-	-

Aktivator TPU kapice



- PID regulacija temperature gornjeg alata
- Regulacija dužine aktiviranja

Šifra stroja	Oznaka stroja	Dimenzije otvora za materijal	Mogućnost aktiviranja	Gornji grijač	Dimenzija gornjeg grijača	Upravljanje
010184	AKT_TPU	400mmx600mm	1 par	Da	350mmx100mm	Ručno

Brusilice

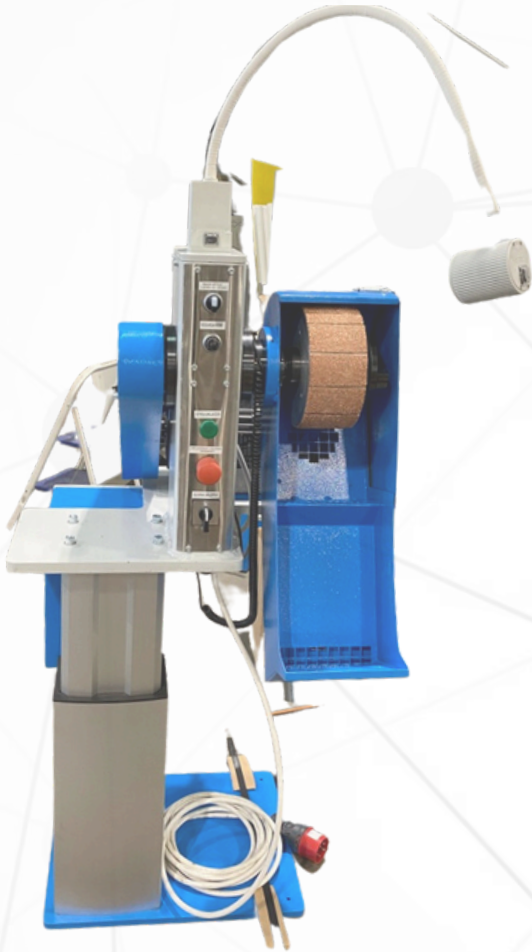

Brusilica za đonove



- Brusilica za brušenje đonova i gornjišta
- Osovina za četku fi20 (brušenje đonova)
- Mogućnost prihvata četke u osovini fi6 (manje četke za brušenje gornjišta)
- Maksimalna brzina vrtnje 2880 okr/min
- Regulacija brzine vrtnje
- Vrtanja u oba smjera
- Pleksi zaštita
- Ventilacijski elementi za odsis prašine fi 125
- Led podešavajuće svjetlo
- Podizni lift za podizanje brusilice
- Podizanje visine do 350mm
- memorija za 3 pozicije visine

Šifra stroja	Oznaka stroja	Dimenzije osovine za četku	Dimenzije rupe za prihvat četke u osovini	Broj prihvata za četku	Zamijena pogona alata	Upravljanje
010185	GSU.20.6	fi19,5	fi6	1	-	Ručno

Brusilica vidija

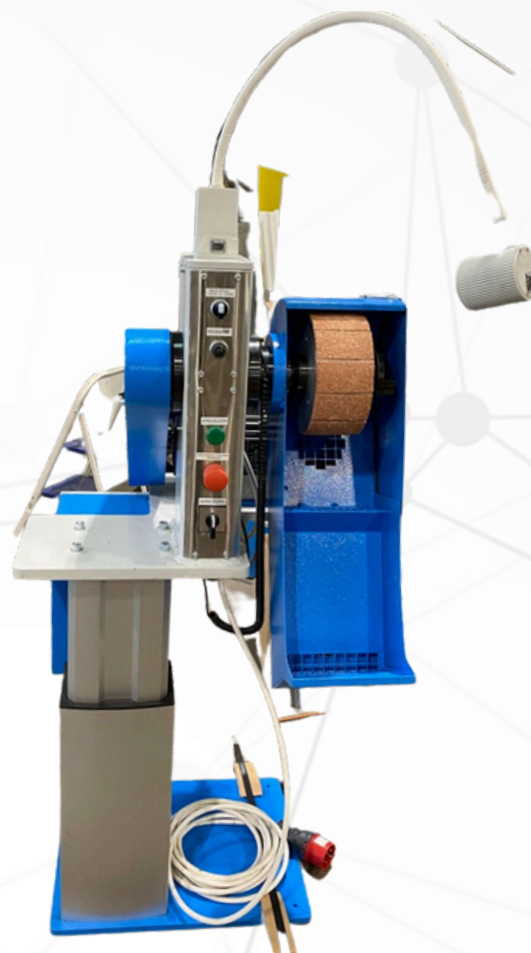

- Brusilica za brušenje donove
- Dimenzije alata fi200x90 / fi122x40
- Maksimalna brzina vrtnje 1750 okr/min
- Regulacija brzine vrtnje
- Vrtanja u oba smjera
- Ventilacijski elementi za odsis prašine fi 125
- Led podešavajuće svijetlo
- Podizni lift za podizanje brusilice
- Podizanje visine do 350mm
- memorija za 3 pozicije visine

Šifra stroja	Oznaka stroja	Dimenzije osovine za četku	Dimenzije alata	Dimenzija rupe za prihvat četke u osovini	Broj prihvata za četku	Zamjena pogona alata	Upravljanje
010186	GVD.22x40	fi22	200x90	-	1	-	Ručno
010187	GVD.30x90	fi30	122x40	-	1	-	Ručno

Brusilica dvoglava

- Brusilica za brušenje donove
- Dimenzije osovine za četke fi19,5
- Mogućnost prihvata 2 četke
- Jednostavno prebacivanje pogona sa jedne na drugu četku
- Maksimalna brzina vrtnje 1750 okr/min
- Regulacija brzine vrtnje
- Vrtanja u oba smjera
- Ventilacijski elementi za odsis prašine fi 125
- Led podešavajuće svjetlo
- Podizni lift za podizanje brusilice
- Podizanje visine do 350mm
- Memorija za 3 pozicije visine



Šifra stroja	Oznaka stroja	Dimenzije osovine za četku	Dimenzija rupe za prihvatanje četke u osovini	Broj prihvata za četku	Zamjena pogona alata	Upravljanje
010188	GTS_19.5	fi19,5	-	2	Ručno	Ručno

Strojevi za lastanje



Stroj za skidanje sa kalupa



- Regulacija tlaka za skidanja cipele
- Opcija otvaranja kalupa prije početka ciklusa skidanja cipele (otvaranje gore /dolje)
- Opcija zatvaranja kalupa nakon skidanja cipele (zatvaranje gore/dolje)
- Regulacija dužine svakog segmenta ciklusa
- Mogućnost spremanja programa prema artiklima

Šifra stroja	Oznaka stroja	Max dužina cipele	Dimenzije trna za kalupe	Pogon	Snaga stroja	Pritisak	Upravljanje
010189	SSK_STD	500mm	Prema potrebi	Pneumatika	2700N	max. 4 bara	Ručno
010190	SSK_HX_D	500mm	Prema potrebi	Pneumatika	4000N	max. 6 bara	HMI displei
010191	SSK_HXM_D	500mm	Prema potrebi	Pneumatika	5400N	max. 6 bara	HMI displei

***Stroj za umetanje
kalupa***

**Na upit
Stroj u razvoju**

***Preša univerzalna sa
izmjenjivim alatima***

**Na upit
Stroj u razvoju**

Robot za posluživanje strojeva

**Na upit
Stroj u razvoju**

Mikser za masu

**Na upit
Stroj u razvoju**

Komore za sušenje i grijanje



Komora za sušenje gornjišta



- PID regulacija temperature u komori
- Odsis za ljepilo

- Mogućnost montiranje preše za gornjišta na stol

Šifra stroja	Oznaka stroja	Dimenzije komore	Dimenzije otvora za odsis	Priključak za odsis	Temperatura u komori	Upravljanje
010192	KoSu_2500x1000	2500mmx450mm	520mmx520mm	f157	max. 40°C	Ručno

Komora za sušenje cipela sa trakom



- PID regulacija temperature u komori
- Regulacija dužine koraka sušenja
- Pokretanje traka motorom
- Krajnji senzor za praćenje vađenja cipela

Šifra stroja	Oznaka stroja	Priprema cipela	Sušenje cipela	Cipele sa gotovim ciklusom	Upravljanje
010193	KPT_10	3 para	5 para	2 para	Ručno

Komora za grijanje mase

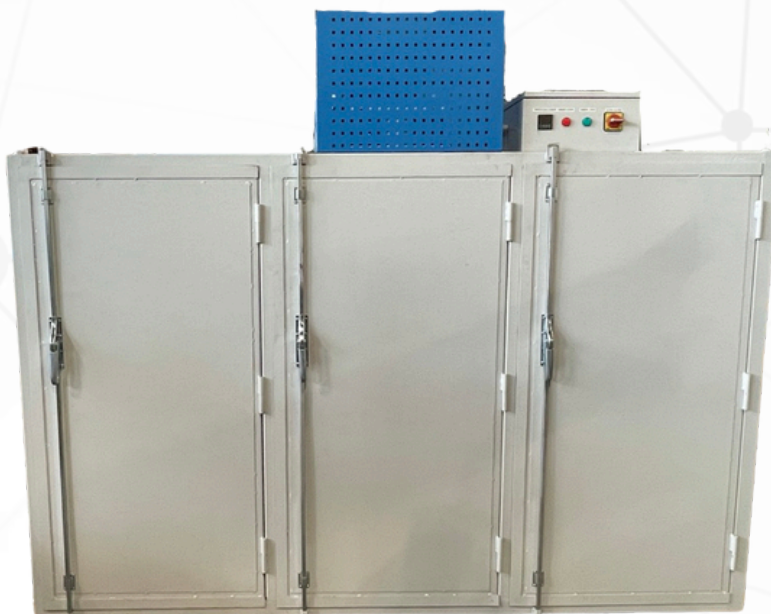

- PID regulacija temperature
- Stalna cirkulacija vrućeg zraka
- Prilaz za lakši transport bačvi
- Dodatno: Kolica za transport bačvi

Šifra stroja	Oznaka stroja	Broj bačvi	Dimenzije otvora vrata	Dimenzija bačve	Upravljanje
010194	KGM_6B	6 kom	800x1200	200L	Ručno
010195	KGM_4B	4 kom	800x1200	200L	Ručno
010196	KGM_3B	3 kom	800x1200	200L	Ručno

Kabine za špricanje

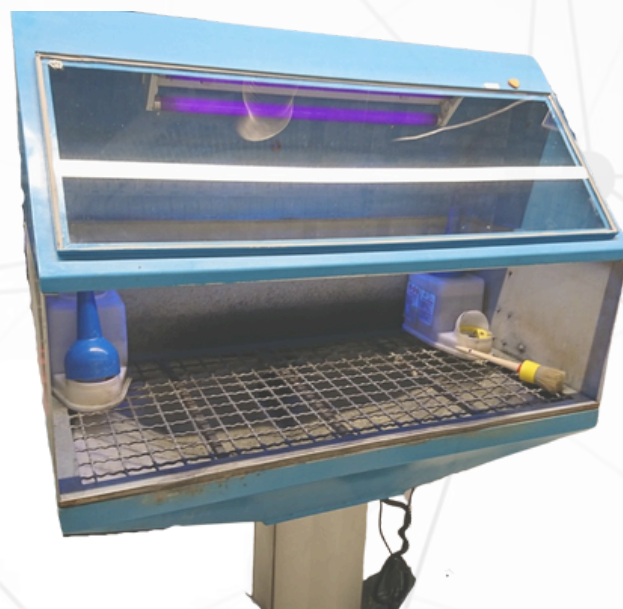

Kabina za špricanje boje



- Jedno radno mjesto
- Odsis za ljepilo sa pred filterom
- Rasvjeta

- Uz kabine moguće naručiti šprice sa spremnicima za ljepilo

Šifra stroja	Oznaka stroja	Dimenzije otvora za rad	Dimenzije filtera
010197	KNB	650mmx650mm	Kartonski filter sve okolo kabine sa odsisom

Kabina za špricanje donova_V1



- Jedno radno mjesto
 - Odsis za ljepilo
 - Postolje za polaganje donova
 - Rasvjeta
-
- Uz kabine moguće naručiti šprice sa spremnicima za ljepilo

Šifra stroja	Oznaka stroja	Dimenzije otvora za rad	Dimenzije filtera
010198	KNL_V1	1000mmx1000mm	1000mmx1000mm

Kabina za špricanje đonova_V2



- Dva radna mjesta
 - Odsis za ljepilo
 - Postolje za polaganje đonova
 - Rasvjeta
-
- Uz kabine moguće naručiti šprice sa spremnicima za ljepilo

Šifra stroja	Oznaka stroja	Dimenzije otvora za rad	Dimenzije filtera
010199	KNL_V2	2500mmx900mm	800mmx400mm - 2 kom

Kabina za halogeniranje



- Dva radna mjesta
- Odsis za ljepilo
- Rasvjeta
- Podizni lift za podizanje kabine

- Uz kabine moguće naručiti šprice sa spremnicima za ljepilo

Šifra stroja	Oznaka stroja	Dimenzije otvora za rad	Dimenzije filtera
0101200	KNH	1200mmx500mm	1200mmx500mm



Prodema

Powered by **Klima LS**

www.prodema.hr